

Relè passo-passo elettronico da Guida DIN cod. **TE7642GD** programmabile 4 funzioni, con pulsanti riferibili al Neutro o alla Fase. Tensione di alimentazione 230Vca 50Hz, contatto relè 16A $\cos\phi=1$. Conforme alle normative EMC 89/336/CEE, 92/31/CEE, 93/68/CEE, e direttive B.T. 73/23/CEE, 93/68/CEE - **CE**.

DESCRIZIONE

Relè passo-passo elettronico con 4 funzioni, selezionabili al momento dell'installazione:
 1) **Relè passo-passo.** 2) **Relè passo-passo temporizzato** (dopo l'accensione il relè viene spento o con una nuova pressione del pulsante o dal temporizzatore interno regolabile da 12 sec a 10 min). 3) **Relè passo-passo temporizzato con preavviso di spegnimento** (dopo l'accensione il relè viene spento dal temporizzatore interno regolabile da 12 sec a 10 min; inoltre 10 secondi prima del termine del tempo il dispositivo genera il preavviso di spegnimento mediante un breve lampeggio del carico: se si preme il pulsante di comando dopo il preavviso si resetta il temporizzatore interno mantenendo acceso il carico per un'altra temporizzazione, se si preme il pulsante prima del preavviso si spegne anticipatamente il carico). 4) **Relè passo-passo con memoria di stato** (il dispositivo memorizza l'ultimo stato di acceso o spento e lo mantiene dopo una mancanza e successivo ritorno di tensione). **Il dispositivo attiva il relè al passaggio per lo zero della tensione ("zero-crossing") aumentando la vita sia del contatto che del carico.** Quando si usa il relè passo-passo come temporizzatore, la regolazione del tempo mediante il trimmer deve sempre essere effettuata quando il carico è spento (tempo minimo antiorario, tempo max orario).

PROGRAMMAZIONE

La programmazione è una semplice operazione per poter selezionare la funzione richiesta al momento dell'installazione. In ogni momento è possibile cambiare la funzione già programmata. **Per effettuare una corretta programmazione è necessario:**

- 1) **installare il dispositivo secondo lo schema di collegamento riportato sul retro e ruotare il trimmer del tempo al massimo (tutto in senso orario)**
- 2) **tenendo premuto un pulsante di comando (riferito o alla fase o al neutro), dare alimentazione al dispositivo**
- 3) **entro 5 secondi dall'alimentazione effettuare la programmazione aprendo un certo numero di volte (da 1 a 4) il pulsante di comando in base alla funzione che si vuole programmare:**

- 1 apertura -----> relè passo-passo
- 2 aperture -----> relè passo-passo temporizzato
- 3 aperture -----> relè passo-passo temporizzato con preavviso di spegnimento
- 4 aperture -----> relè passo-passo con memoria di stato

4) **sempre mantenendo il pulsante chiuso attendere lo scadere dei 5 secondi di programmazione (fino all'accensione del carico)**

Note: Per la programmazione si consiglia di utilizzare il pulsante più vicino al relè passo-passo. La programmazione viene mantenuta in memoria anche in assenza di rete. Al termine della programmazione se non vi è necessità di utilizzare il trimmer al massimo si consiglia di regolarlo lontano dal suo massimo. In caso di errata programmazione il dispositivo ripristina l'ultima programmazione valida.

AVVERTENZE, PROTEZIONI E REGOLE DI INSTALLAZIONE

Va utilizzato in luoghi asciutti e non polverosi a temperatura compresa tra i -5°C ed i +30°C. Il relè passo-passo non deve essere sottoposto all'azione diretta di fonti di calore. La potenza nominale non deve in ogni caso mai essere superata.

A protezione sia del dispositivo elettronico che del carico va inserito un fusibile ad alto potere d'interruzione adeguato al carico. La sostituzione del fusibile, in caso di rottura, deve sempre avvenire con fusibile di medesime caratteristiche. L'installazione deve essere effettuata in conformità alle norme CEI vigenti. Prima di operare sull'impianto togliere tensione agendo sull'interruttore generale. Utilizzare conduttori isolati di colore giallo / verde solo per il collegamento di terra. Verificare che la sezione dei conduttori di alimentazione sia adeguata al carico alimentato e in ogni caso non inferiore a 1,5 mm². Serrare accuratamente i conduttori nei morsetti.

UM 21.05.20

PRODOTTO ITALIANO
RELÈ PASSO-PASSO PROGRAMMABILE 4 FUNZIONI
Alimentazione 230Vca 50Hz, Contatto 16A $\cos\phi=1$
codice TE7642GD

Conforme alle normative EMC 89/336/CEE, 92/31/CEE, 93/68/CEE, e direttive B.T. 73/23/CEE, 93/68/CEE - **CE**.

Esempi di collegamento del dispositivo TE7642GD

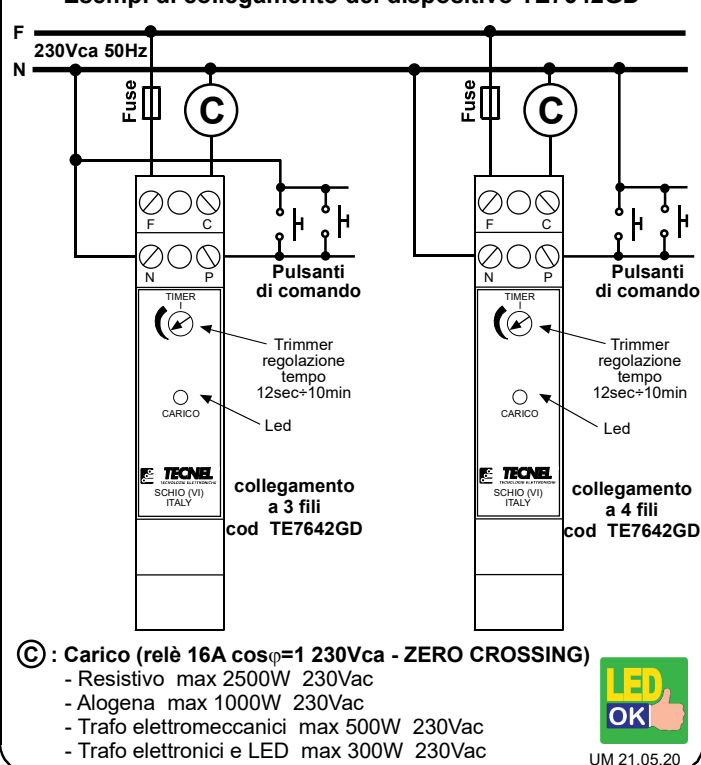

UM 21.05.20